

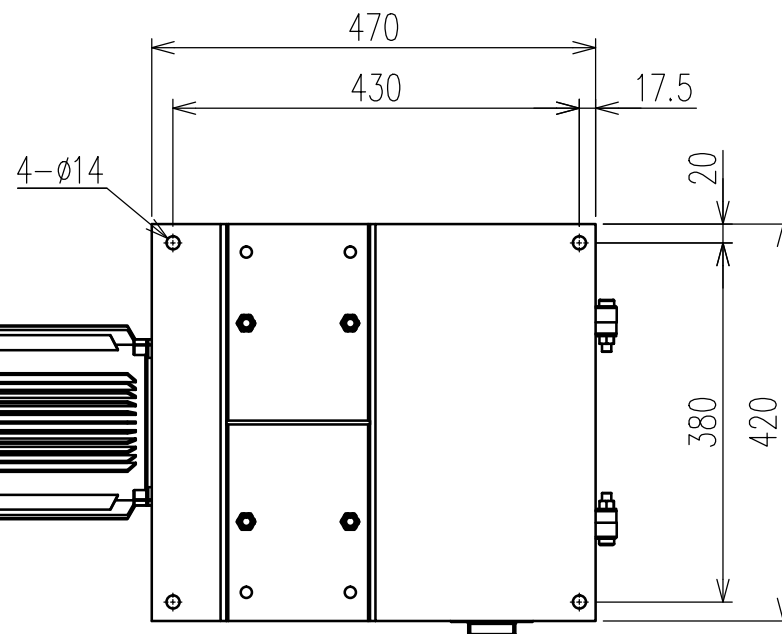

REVISIONS

日付
氏名

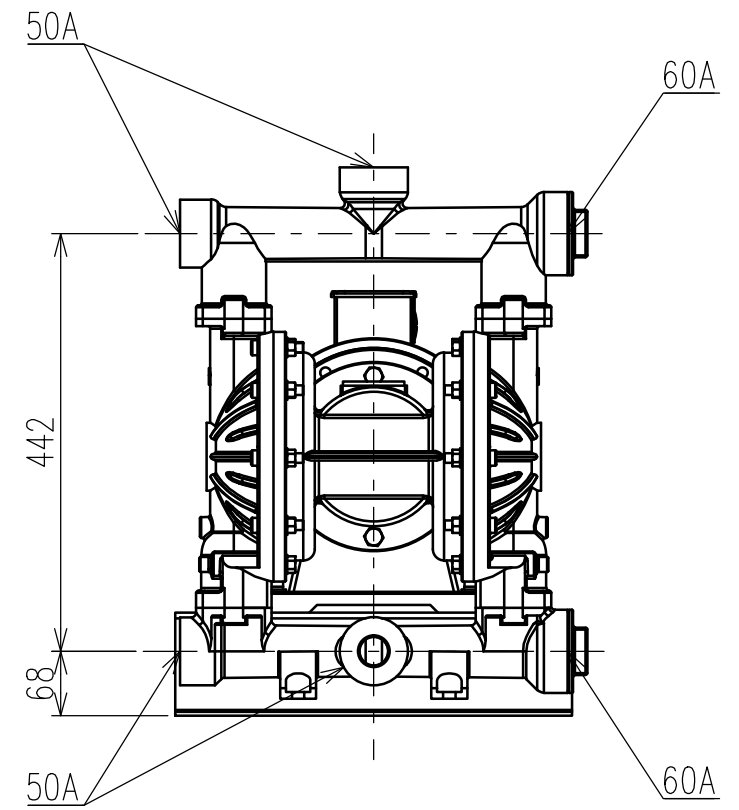
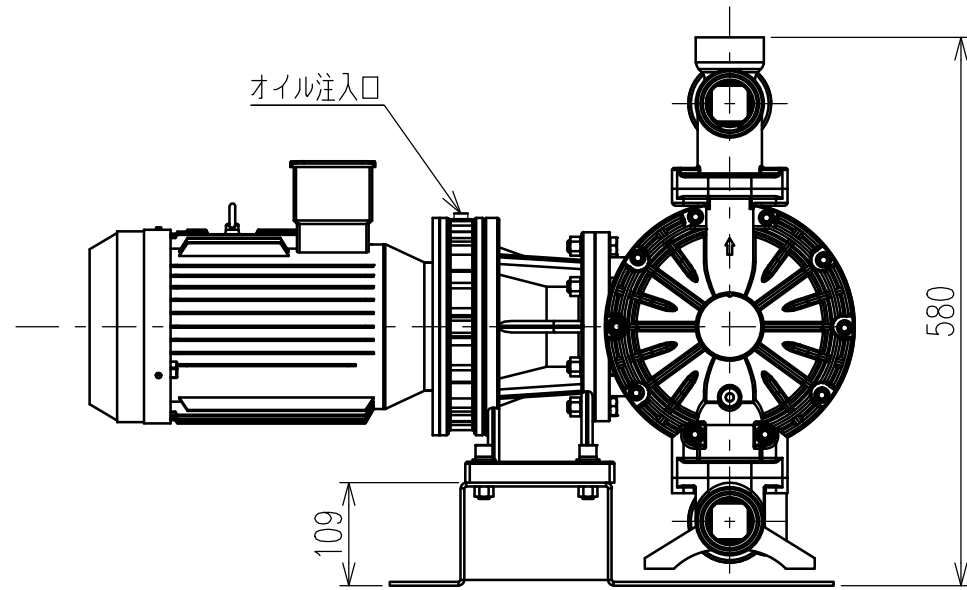
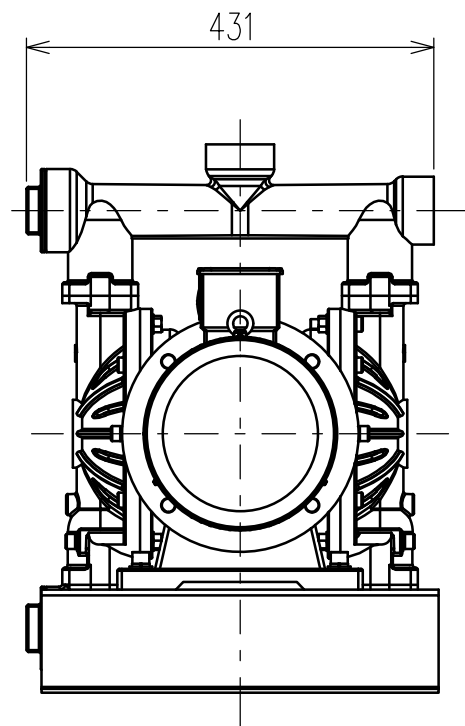
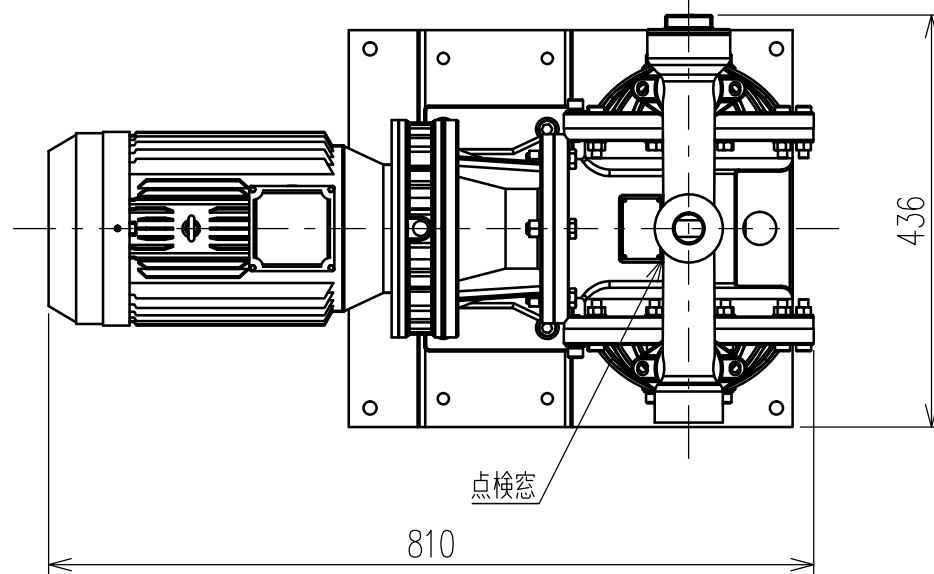

仕様		
	EDS-50L	EDS-50H
最大流量	162L/min	
吐出全揚程	40m	70m
吸込全揚程	5m	
通過粒子径	4.8mm以下	
出力	2.2kw	3kw
供給電圧	3相200-220V/60Hz	
出力	101kg	

個数	No.	図番	品名	材質	備考
仕様	寸法公差	JIS B	0405-C	尺度	機種名
	作成日	2024.6.27		1/8	EDS-50L/H
	承認			単位	品名
	設計	M.TAMAI		mm	仕様図
	製図	M.TAMAI			
株式会社 日建				図番	3K-308 

PERFORMANCE CURVE
ポンプ性能曲線

NK-EDS (電動ダイヤフラムポンプ)

仕様 SPECIFICATION	MODEL No. 型番	CAPACITY 吐出量 (ℓ/min)	TOTAL HEAD 吐出全揚程 (m)	OUTPUT 出力 (kW)	SUCTION 入口口径	DELIVERY 出口口径	SUPLY VOLTAGE 供給電圧
	EDS-50H	162	70	3	50A	50A	3×200-22V0-60Hz
	EDS-50L	162	40	2.2	50A	50A	3×200-22V0-60Hz

