

REVISIONS

日付
氏名

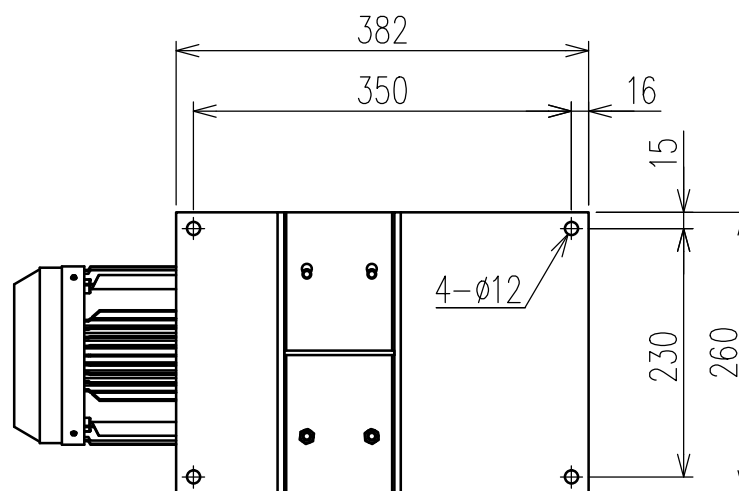
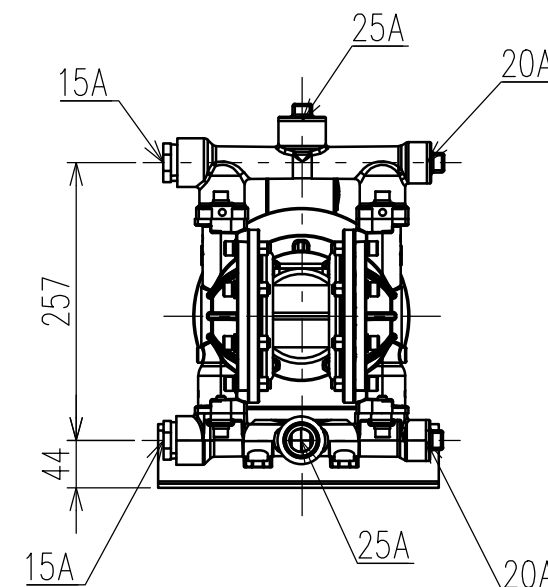
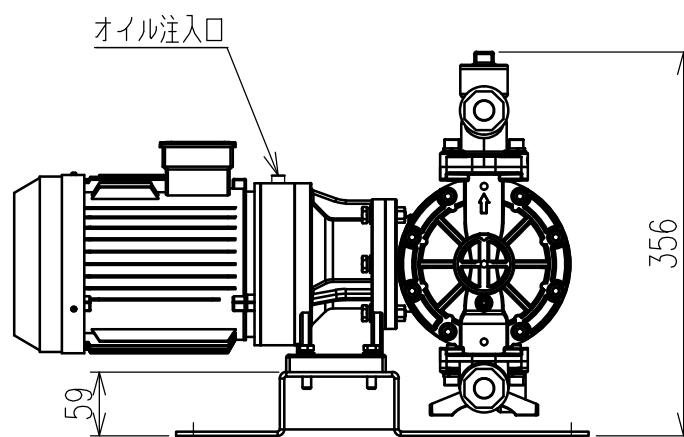
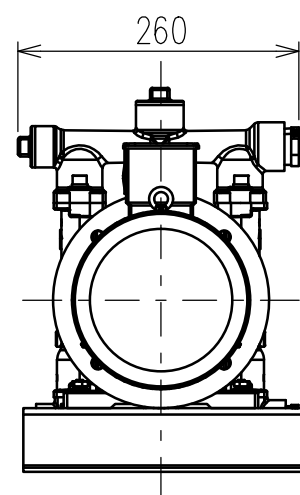
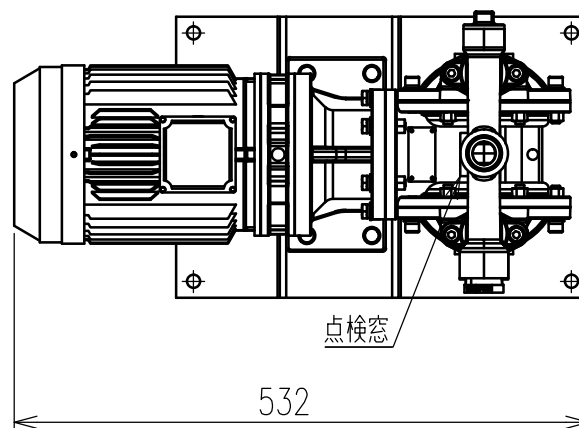

仕様		
	EDS-15L	EDS-15H
最大流量	12.8L/min	
吐出全揚程	40m	70m
吸込全揚程	3m	
通過粒子径	2.5mm以下	
出力	0.55kw	0.75kw
供給電圧	3相200-220V/60Hz	
重量	31kg	

個数	No.	図番	品名	材質	備考
機 仕	寸法公差	JIS B	尺度	機種名	
	作成日	2024.4.23	1/7	EDS-15L/H	
	承認		単位	品名	
	設計	M.TAMAI	mm	仕様図	
	製図	M.TAMAI	図番		
株式会社 日建				3K-304	△

PERFORMANCE CURVE
ポンプ性能曲線

NK-EDS (電動ダイヤフラムポンプ)

仕様 SPECIFICATION	MODEL No. 型番	CAPACITY 吐出し量 (ℓ/min)	TOTAL HEAD 吐出全揚程 (m)	OUTPUT 出力 (kW)	SUCTION 入口口径	DELIVERY 出口口径	SUPLY VOLTAGE 供給電圧
	EDS-15H	12.8	70	0.75	15A	15A	3×200-220V-60Hz
	EDS-15L	12.8	40	0.55	15A	15A	3×200-220V-60Hz

